



User Manual

Model: H6054

Govee Flow Pro Light Bar

English	01
Deutsch	10
Polski	19
Español	28
Italiano	37

Safety Instructions

Read and follow the safety instructions below:

- The light bars are not waterproof. Avoid exposing them to splashes or drops of water.
- The working temperature should be between -10° to 45°C (14° to 113°F).
- The internal light source of the light bars cannot be replaced. If damaged, the light bars must be replaced.
- Do not let children install the light bars alone.
- Avoid installing the light bars near heat sources.
- External dimmers cannot be used with the light bars.
- Avoid installing the light bars near potentially dangerous sources (e.g., candles, liquid-filled objects).

Introduction

Thank you for choosing the Govee Flow Pro. The ColorSense camera technology can capture colors onscreen automatically, and then apply them to your light bars. This lighting effect syncs perfectly with your movies and gaming worlds, bringing you an immersive experience. The Flow Pro also supports voice control, allowing you to light up your life hands-free.

What You Get

Light Bar	2
Control Box	1
Camera	1
Adapter	1
Table Mounting Bracket	2
Screen Mounting Bracket	2
Foam Sticker	8
User Manual	1
Service Card	1

At a Glance

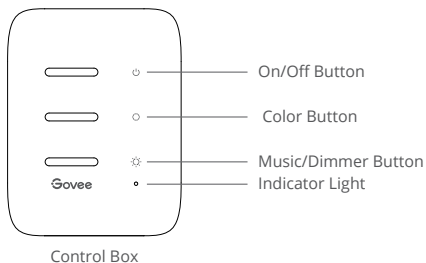

On/Off Button	Press to turn On/Off.
Color Button	Press to adjust the color.
Music/Dimmer Button	Press to enter Music mode. Long press to adjust the brightness.
Indicator Light	a. A red light indicates the device is not connected to the network. b. A blue light indicates the device has successfully connected to the network. c. No light indicates the device is not powered on or might be broken.

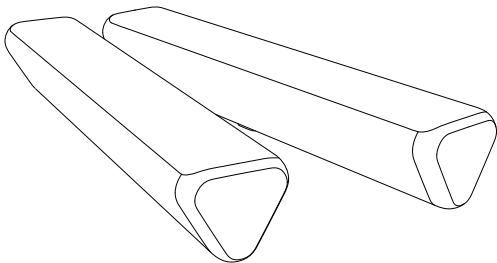

Light Bar

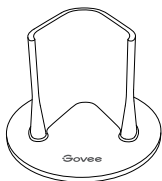
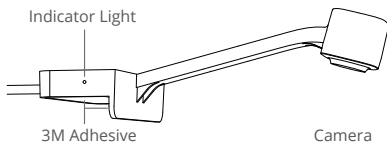

Table Mounting Bracket



Screen Mounting Bracket



Indicator Light	a. A blue light indicates the camera is powered on. b. A dim light indicates the camera is not powered on or might be broken.
------------------------	--

Installing Your Device

- 1 Place the light bars on both sides of the table or mount them to the back of the TV/PC with the mounting bracket.

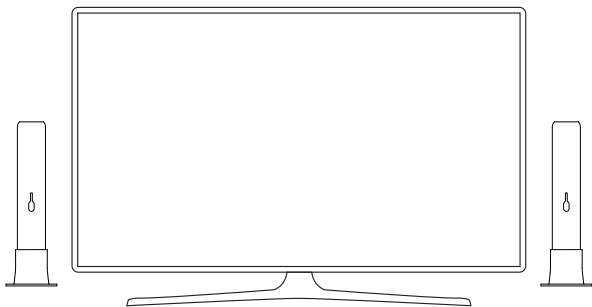

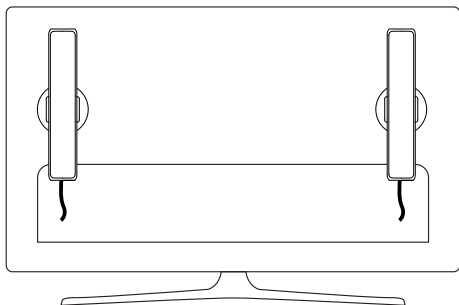

- 2 Position the camera in the center either above or below the screen.

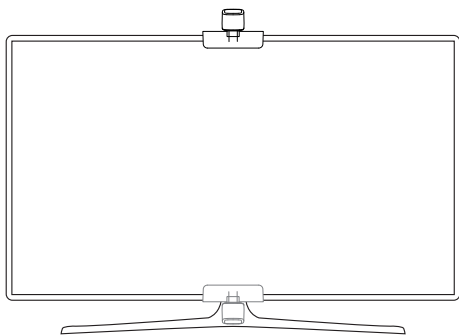

- 3 Insert the light bar and the camera cable into the corresponding control box sockets.
- 4 Power on the adapter, and then connect it to the control box.
- 5 Installation completed!

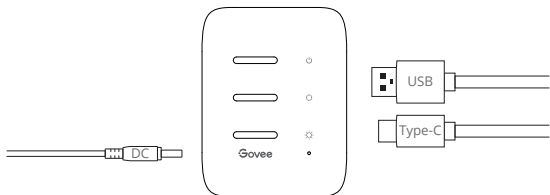

Pairing Your Device with the Govee Home App

What You Need:

- A Wi-Fi router supporting the 2.4GHz and 802.11 b/g/n bands. 5GHz is not supported.
- ❶ Download the Govee Home app from the App Store (iOS devices) or Google Play (Android devices).
- ❷ Open the app, tap the “+” icon in the top right corner and search for “H6054”.
- ❸ Tap the device icon and follow the onscreen instructions to complete pairing.

Calibrating the Camera with the Govee Home App

- ❶ Ensure the camera is positioned in the top-center or bottom-center of the screen.

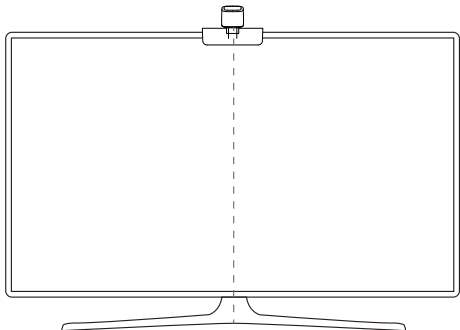

- 2 Stick the provided foam stickers to the 7 position points on the screen.

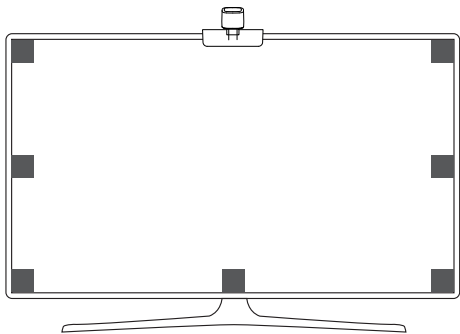

- 3 Open the Govee Home app, go to the Settings page, then tap "Calibration". Begin calibration by following the app instructions.

What You Need:

- a. Drag the calibration points to the position points.

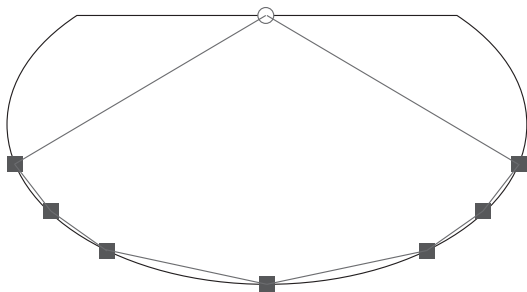

○ Camera ■ Position Points

b. The picture may be distorted under the fish eye camera. Ensure the calibration point is chosen correctly, and the calibration lines do not overlap or cross each other.

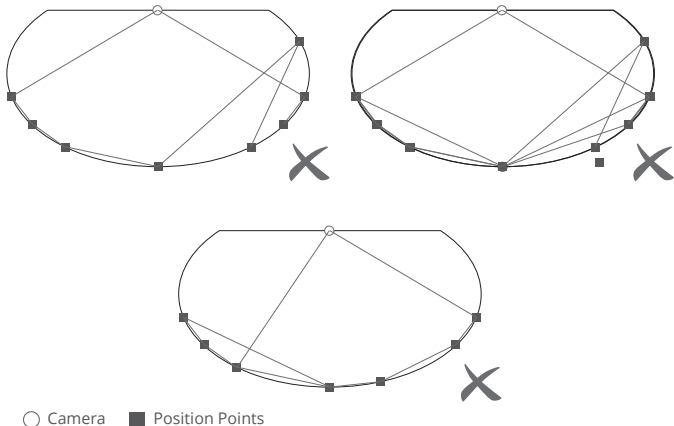

Specifications

Working Voltage	AC 100-240V
Input	12V/1.5A
Lumen	400lm
Color	RGBICWW
Color Temperature	2200-6500K
Camera Pixel	2M pixels
Working Temperature	-10° to 45°C (14° to 113°F)

Troubleshooting

- 1 Cannot connect to Wi-Fi.
 - Check if the camera is powered on. A blue indicator light means it is powered on.
 - Do not skip the Wi-Fi connection steps during the device pairing process.
 - Ensure your Wi-Fi router is 2.4GHz (5GHz is not supported).
 - Ensure you entered the correct Wi-Fi password during the Wi-Fi set up process.
 - Use another smartphone to pair with the device to check if your network works.
 - Shorten the distance between the device and the Wi-Fi router to less than 50ft, then reconnect.
- 2 Video mode, the light color is not consistent with the colors onscreen.
 - Ensure there are no strong, external lights affecting the camera.
 - Ensure the camera is installed at the top-center or bottom-center of the screen.
 - Calibrate the camera again by following the instructions provided previously.
- 3 Calibration failed.
 - Check the stability of the Wi-Fi connection. A stable Wi-Fi connection is required for successful calibration.
 - Follow the app instructions to calibrate.
- 4 Cannot pair or connect with Alexa or Google Assistant.
 - Ensure the Wi-Fi connection is stable and working properly.
 - Go to the app Settings page and follow the instructions under "User Guide" to pair the device again.
- 5 The synchronization effect for Music mode does not work properly.
 - Ensure the control box is close to the music source, which will help the mic pick up sounds better.
- 6 The 3M adhesive tape behind the camera or screen mounting bracket is not sticking.
 - Wipe the surface of the wall to ensure it is dry and clean.
 - After attaching the camera or mounting bracket, firmly press down several times to ensure it sticks completely.

7 Can multiple users control one device?

- Each device can only be controlled by one account.
- If multiple users want to control the same device, ensure that they are all using the same account.

Customer Service

 Warranty: 12-Month Limited Warranty

 Support: Lifetime Technical Support

 Email: support@govee.com

 Official Website: www.govee.com

 @Govee  @govee_official  @govee.official

 @Goveeofficial  @Govee.smarthome

Sicherheitshinweise

Bitte lesen und befolgen Sie die Sicherheitsanweisungen:

- Die Lightbare sind nicht wasserdicht. Setzen Sie sie keinem Spritz- oder Tropfwasser aus.
- Die Betriebstemperatur sollte zwischen -10° und 45°C (zwischen 14° und 113°F) liegen.
- Die interne Lichtquelle von der Lightbaren kann nicht ersetzt werden. Wenn sie kaputt geht, müssen Sie die Lampe ersetzen.
- Erlauben Sie Kindern nicht, die Lightbare allein zu installieren.
- Stellen Sie die die Lightbare nicht in der Nähe von Wärmequellen.
- Externe Dimmer können mit der Lightbaren nicht verwendet werden.
- Vermeiden Sie die Installation der Lightbare in der Nähe potenziell gefährlicher Quellen (z. B. Kerzen, mit Flüssigkeit gefüllte Sachen).

Einführung

Vielen Dank für Ihre Wahl für Govee Flow Pro. Mit der ColorSense Technologie der Kamera können die Farben auf dem Bildschirm automatisch erfassen und dann an die Wand projizieren. Der Lichteffect passt perfekt zu Ihren Filmen und Spielwelten und bietet Ihnen ein beeindruckendes Erlebnis. Die Lightbar unterstützt auch die Sprachsteuerung, sodass Ihr Leben freihändig erleuchtet werden können.

Was Sie bekommen

Lightbar	2
Kontrollbox	1
Kamera	1
Adapter	1
Tischmontagehalterung	2
Bildschirmmontagehalterung	2
Reflexionsfolie	8
Benutzerhandbuch	1
Service Card	1

Überblick

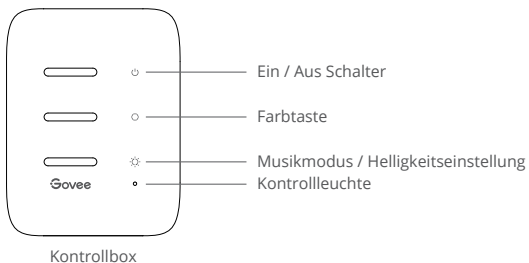

Ein / Aus Schalter	Drücken, um den LED Streifen ein- / auszuschalten.
Farbtaste	Drücken, um die Farbe zu wechseln.
Musikmodus / Helligkeitseinstellung	Drücken Sie kurz auf, um in den Musikmodus zu wechseln. Drücken Sie lang auf, um die Helligkeit zu ändern.
Kontrollleuchte	a. Das rote Licht zeigt, dass das Gerät nicht mit dem Netzwerk verbindet hat. b. Das blaue Licht weist darauf hin, dass die Verbindung zwischen dem Gerät und Netzwerk erfolgreich hergestellt wird. c. Kein Licht gibt an, dass das Gerät nicht mit Strom versorgt wird oder einen Ausfall erleidet.

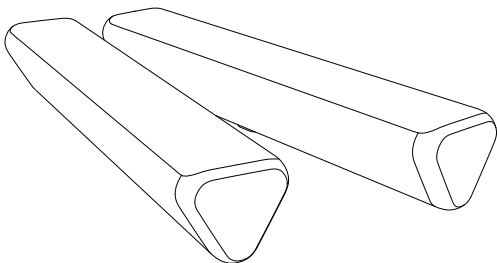

Lightbar

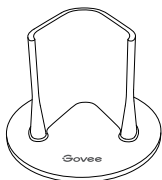

Tischmontagehalterung



Bildschirmmontagehalterung

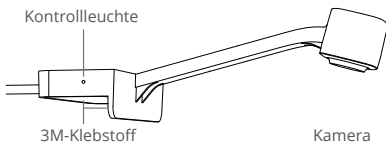

Kamera

Kontrollleuchte

- a. Das blaue Licht zeigt, dass die Kamera eingeschaltet ist.
- b. Das schwache Licht zeigt, dass die Kamera nicht eingeschaltet ist oder vielleicht kaputt ist.

Installieren Ihres Geräts

- 1 Befestigen Sie die Lightbare mit der Halterungen an beiden Seiten der Tischplatte oder hinter dem Fernsehbildschirm.

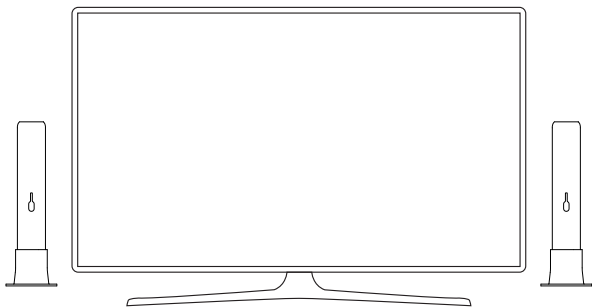

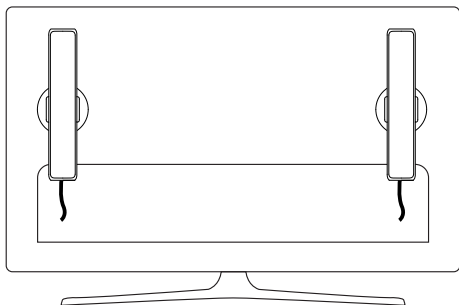

- 2 Stellen Sie die Kamera nicht über oder unter dem Bildschirm, sondern in der Mitte des Bildschirms.

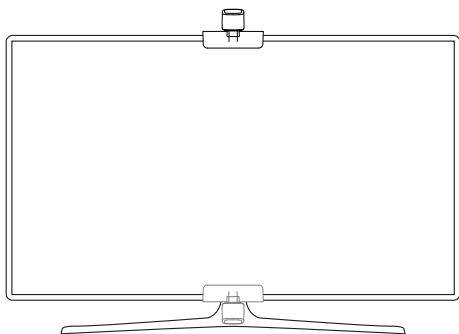

- 3 stecken Sie Lichtbalken und den Kabel der Kamera (USB / Typ-C / DC) in die entsprechenden Buchsen der Steuerbox.
- 4 Schalten Sie den Adapter ein und schließen Sie ihn an die Steuerbox an.
- 5 Installation erledigt!

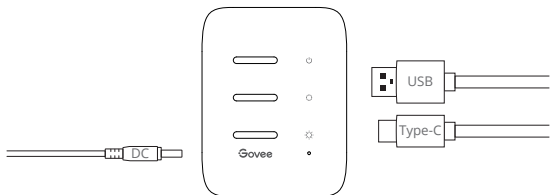

Pairing Ihres Geräts mit der Govee Home App

Was Sie brauchen:

- Ein 2,4-GHz-Band (802.11 b/g/n) unterstützendes WLAN-Router. Das 5-GHz-Band wird nicht unterstützt.
- ❶ Laden Sie die Govee Home App aus App Store (iOS-Geräte) oder Google Play (Android-Geräte) herunter.
- ❷ Öffnen Sie die App. Klicken Sie auf das Symbol “+” oben rechts und suchen Sie “H6054”.
- ❸ Wählen Sie H6054 und folgen Sie die Anweisungen, um das Koppeln fertigzustellen.

Kalibrieren der Kamera mit der Govee Home App

- ❶ Bringen Sie die Kamera oben in der Mitte des Bildschirms an.

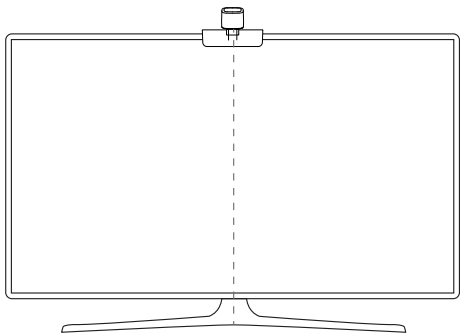

- 2 Kleben Sie die Reflexionsfolien auf die 7 Kalibrierungspunkte auf dem Bildschirm.

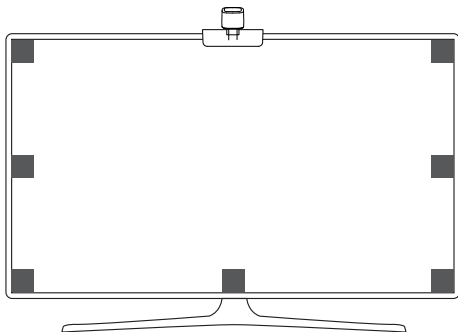

- 3 Öffnen Sie die Govee Home App, rufen Sie die Einstellungsseite auf und klicken Sie dann auf "Kalibrierung". Befolgen Sie die Anweisungen und fangen Sie mit der Kalibrierung an.

Tipps:

- a. Ziehen Sie die 7 Kalibrierungspunkte auf die der Reflexionsfolien.

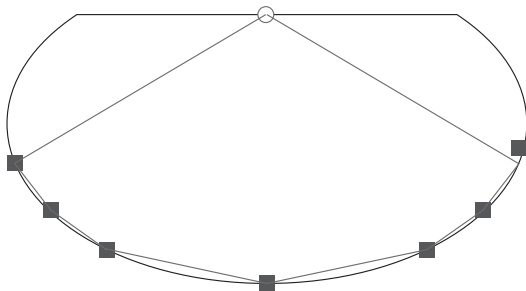

○ Kamera ■ Reflexionsfolie

b. Das Bild wird unter der Fischaugen-Kamera verzerrt. Stellen Sie sicher, dass die Kalibrierungspunkte richtig ausgewählt sind und sich die Kalibrierungslinien nicht überlappen oder kreuzen.

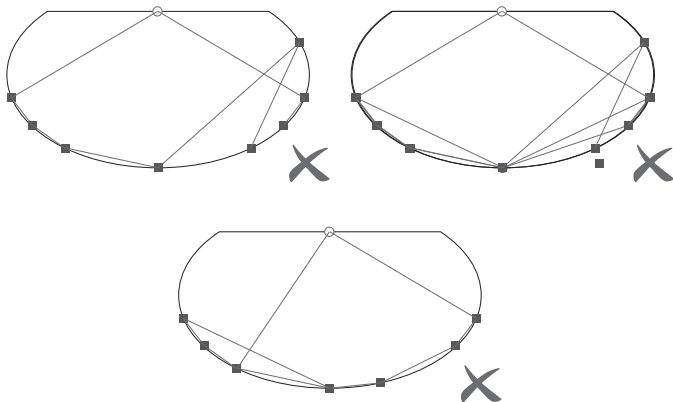

○ Kamera ■ Reflexionsfolie

Spezifikationen

Betriebsspannung	AC 100-240V
Eingang	12V/1.5A
Lumen	400lm
Farbe	RGBICWW
Farbtemperatur	2200-6500K
Pixel	2M pixels
Betriebstemperatur	-10° bis 45°C (14° bis 113°F)

Fehlersuche

1 Wi-Fi-Verbindungsabbruch

- Überprüfen Sie, ob die Kamera eingeschaltet ist. Eine blaue Kontrollleuchte zeigt, dass sie eingeschaltet und verbunden ist.
- Überspringen Sie keine Wi-Fi-Verbindungsschritte während des Pairings.
- Stellen Sie sicher, dass Ihr WLAN-Router das 2,4-GHz-Band unterstützt. (Das 5-GHz-Band wird nicht unterstützt.)
- Stellen Sie sicher, dass Sie während der Einrichtung des WLANs das richtige WLAN-Passwort eingegeben haben.
- Koppeln Sie das Gerät mit einem anderen Smartphone, um zu überprüfen, ob Ihr Netzwerk richtig funktioniert.
- Verkürzen Sie den Abstand zwischen dem Gerät und dem WLAN-Router auf weniger als 50 Zoll und stellen Sie die Verbindung wieder her.

2 Im Videomodus stimmt die Lichtfarben nicht mit die Farben auf dem Bildschirm überein.

- Stellen Sie sicher, dass keine starken externen Lichter auf die Kamera einwirken.
- Stellen Sie sicher, dass die Kamera oben oder unten in der Mitte des Bildschirms installiert ist.
- Kalibrieren Sie die Kamera erneut, indem sie die zuvor angegebenen Anweisungen befolgen.

3 Die Kalibrierung scheitert.

- Überprüfen Sie die Stabilität der Wi-Fi-Verbindung. Für eine erfolgreiche Kalibrierung ist eine stabile Wi-Fi-Verbindung erforderlich.
- Befolgen Sie zum Kalibrieren die Anweisungen der App.

4 Es kann keine Verbindung zu Alexa oder Google Assistant hergestellt werden.

- Stellen Sie sicher, dass die Wi-Fi-Verbindung stabil ist und ordnungsgemäß funktioniert.
- Lesen Sie der Seite über die App-Einstellungen im Benutzerhandbuch, um das Gerät erneut zu koppeln.

5 Die Synchronisation des Musikmodus funktioniert nicht richtig.

- Stellen Sie sicher, dass sich die Steuerbox in der Nähe der Musikquelle befindet, damit das Mikrofon Sounds besser aufnimmt.

- 6 Die mitgelieferten Klebstoffe haften nicht gut.
- Wischen Sie die Oberfläche der Wand ab, um sicherzustellen, dass sie trocken und sauber ist.
 - Drücken Sie nach dem Anbringen der Kamera oder Bildschirmhalterung mehrmals fest nach unten, um sicherzustellen, dass sie vollständig angeklebt ist.
- 7 Können mehrere Benutzer ein Gerät steuern?
- Jedes Gerät kann nur von einem Konto gesteuert werden.
 - Wenn mehrere Benutzer dasselbe steuern möchten, stellen Sie sicher, dass alle dasselbe Konto verwenden.

Die Kundenbetreuung

-  Garantie: 12-Monate Beschränkte Garantie
-  Support: Lifetime Technische Unterstützung
-  Email: support@govee.com
-  Offizielle Website: www.govee.com
-  @Govee  @govee_official  @govee.official
-  @Goveeofficial  @Govee.smarthome

Instrukcje bezpieczeństwa

Przeczytaj i postępuj zgodnie z poniższymi instrukcjami bezpieczeństwa

Paski LED nie są wodoodporne. Należy unikać narażania jej na zachłapanie lub krople wody.

Temperatura pracy powinna wynosić od -10° do 45°C (od 14° do 113°F).

Nie można wymienić wewnętrznego źródła światła pasków LED. W przypadku uszkodzenia pasek musi zostać wymieniony.

Nie należy pozwalać dzieciom na samodzielny montaż listew oświetleniowych.

Należy unikać instalowania pasków LED w pobliżu źródeł ciepła.

Zewnętrzne ściemniacze nie mogą być używane z listwami LED.

Należy unikać instalowania pasków LED w pobliżu potencjalnie niebezpiecznych źródeł (np. świec, przedmiotów wypełnionych cieczą).

Wprowadzenie

Dziękujemy za wybranie Govee Flow Pro. Technologia kamery ColorSense może automatycznie przechwytywać kolory na ekranie, a następnie stosować je do Light Bars. Ten efekt świetlny doskonale synchronizuje się z filmami i światem gier, zapewniając wciągające wrażenia. Flow Pro obsługuje również sterowanie głosowe, dzięki czemu możesz rozświetlić swoje życie bez użycia rąk.

W zestawie

Light Bar	2
Moduł sterujący	1
Kamera	1
Adapter	1
Wspornik montażowy stołu	2
Uchwyt do montażu ekranu	2
Naklejka z pianki	8
Instrukcja obsługi	1
Karta serwisowa	1

W skrócie

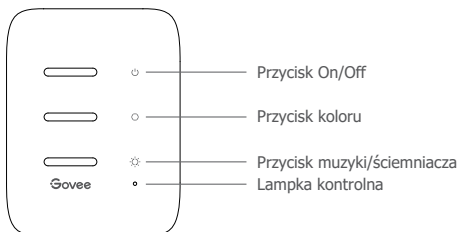

Boîtier de Commande

Przycisk On/Off	Naciśnij aby włączyć/wyłączyć
Przycisk koloru	Naciśnij, aby dostosować kolor.
Przycisk muzyki/ściemniacza	Naciśnij, aby przejść do trybu Muzycznego Długie naciśnięcie umożliwia regulację jasności.
Przycisk	a. Czerwone światło wskazuje, że urządzenie nie jest podłączone do sieci; b. Niebieskie światło wskazuje, że urządzenie pomyślnie połączyło się z siecią. c. Brak światła oznacza, że urządzenie nie jest włączone lub może być uszkodzone.

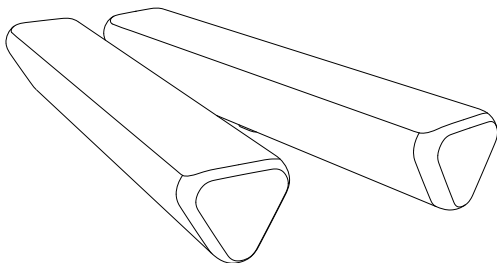

Wskaźnik świetlny

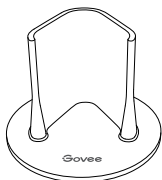

Wspornik montażowy stołu



Uchwyt do montażu ekranu

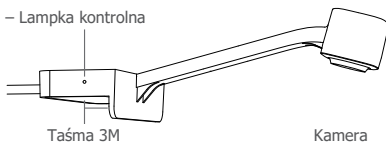

Lampka kontrolna

- a. Niebieskie światło oznacza że kamera jest włączona
- b. Przyciemnione światło oznacza że kamera nie jest włączona lub może być uszkodzona

Instalacja urządzenia

1. Umieść Ligh Bary po obu stronach stołu lub zamontuj je na ekranie telewizora za pomocą wspornika montażowego.

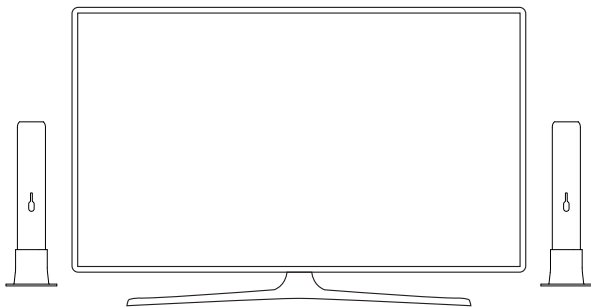

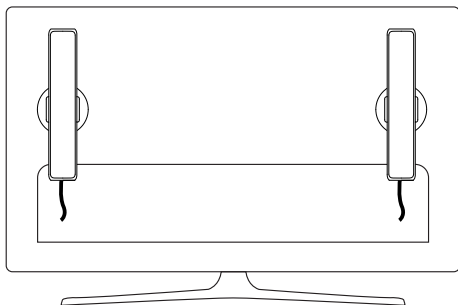

2. Ustaw kamerę pośrodku nad lub pod ekranem.

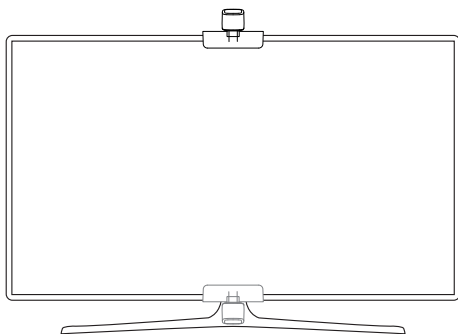

3. Podłącz Light Bars i kabel kamery do odpowiednich gniazd modułu sterującego.

4. Włącz zasilanie adaptera, a następnie podłącz go do modułu sterującego.

5. Instalacja zakończona

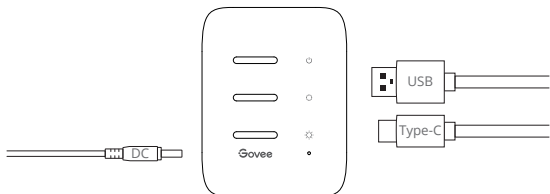

Parowanie urządzenia z aplikacją Govee Home

Czego potrzebujesz:

Router Wi-Fi obsługujący pasma 2,4 GHz i 802.11 b/g/n. Pasma 5 GHz nie jest obsługiwane.

1. Pobierz aplikację Govee Home z App Store (urządzenia z systemem iOS) lub Google Play (urządzenia z systemem Android).
2. Włącz Bluetooth w smartfonie.
3. Otwórz aplikację, dotknij ikony "+" w prawym górnym rogu i wyszukaj "H6054".
4. Stuknij ikonę urządzenia i postępuj zgodnie z instrukcjami wyświetlanymi na ekranie, aby zakończyć parowanie.

Kalibrowanie kamery z aplikacją Govee Home

1. Upewnij się, że kamera znajduje się w górnej środkowej lub dolnej środkowej części ekranu.

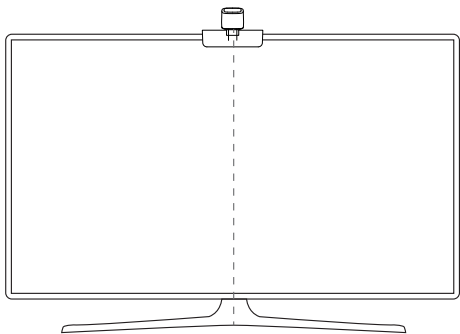

2. Przyklej dostarczone naklejki piankowe do 7 punktów na ekranie.

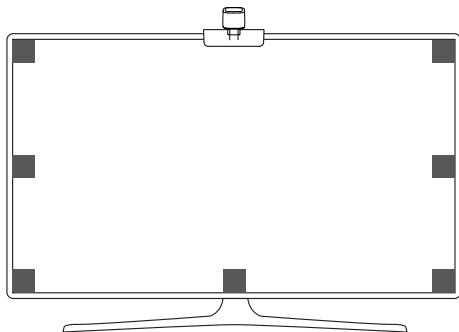

3. Otwórz aplikację Govee Home, przejdź do ustawień, naciśnij „kalibracja”. Zaczynj kalibrować według instrukcji na ekranie.

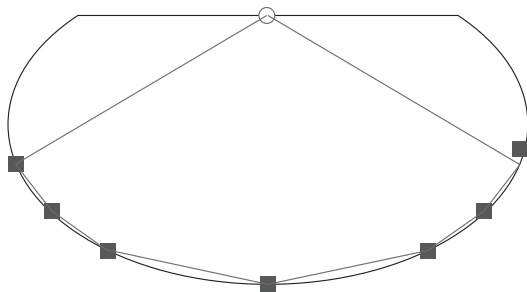

○ kamera ■ Punkt położenia

b. Obraz może być zniekształcony w kamerze typu rybie oko. Upewnij się, że punkt kalibracji został wybrany prawidłowo, a linie kalibracji nie nakładają się na siebie ani nie przecinają.

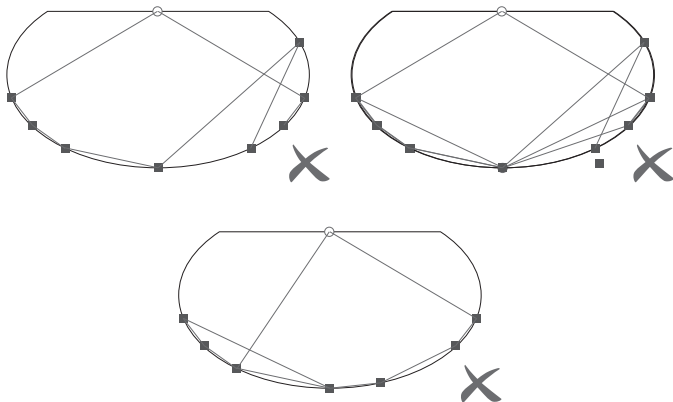

○ Kamera ■ Punkt położenia

Specyfikacja

Napięcie robocze	AC 100-240V
Wejście	12V/1.5A
Lumeny	400lm
Kolor	RGBICWW
Temperatura kolorów	2200-6500K
Piksele kamery	2M pixels
Temperatura pracy	-10° à 45°C (14° à 113°F)

Rozwiązywanie problemów

1. Nie można połączyć się z Wi-Fi.

Sprawdź, czy kamera jest włączona. Niebieski wskaźnik oznacza, że kamera jest włączona.

Nie pomijaj kroków połączenia Wi-Fi podczas procesu parowania urządzenia.

Upewnij się, że router Wi-Fi ma częstotliwość 2,4 GHz (częstotliwość 5 GHz nie jest obsługiwana).

Upewnij się, że wprowadziłeś prawidłowe hasło Wi-Fi podczas procesu konfiguracji Wi-Fi.

Użyj innego smartfona do sparowania z urządzeniem, aby sprawdzić, czy sieć działa.

Zmniejsz odległość między urządzeniem a routerem Wi-Fi do mniej niż 1m, a następnie połącz się ponownie.

2. W trybie wideo kolor podświetlenia nie jest zgodny z kolorami wyświetlanymi na ekranie.

Upewnij się, że na kamerę nie oddziałują silne światła zewnętrzne.

Upewnij się, że kamera jest zainstalowana w górnej lub dolnej środkowej części ekranu.

Ponownie skalibruj kamerę, postępując zgodnie z wcześniejszymi instrukcjami.

3. Ponownie skalibruj kamerę, postępując zgodnie z wcześniejszymi instrukcjami.

Sprawdź stabilność połączenia Wi-Fi. Stabilne połączenie Wi-Fi jest wymagane do pomyślnej kalibracji wymagane jest stabilne połączenie Wi-Fi.

Postępuj zgodnie z instrukcjami aplikacji, aby przeprowadzić kalibrację.

4. Nie można sparować ani połączyć się z Alexą lub Asystentem Google.

Upewnij się, że połączenie Wi-Fi jest stabilne i działa prawidłowo.

Przejdź do strony ustawień aplikacji i postępuj zgodnie z instrukcjami w sekcji "Podręcznik użytkownika", aby ponownie sparować urządzenie.

5. Efekt synchronizacji dla trybu Muzyka nie działa prawidłowo.

Upewnij się, że moduł sterujący znajduje się blisko źródła muzyki, co pomoże mikrofonowi lepiej odbierać dźwięki.

6. Taśma samoprzylepna 3M za wspornikiem montażowym kamery lub ekranu nie przylega.

Wytrzymaj powierzchnię montażową, aby upewnić się, że jest sucha i czysta.

Po zamocowaniu kamery lub uchwytu montażowego należy kilka razy mocno docisnąć, aby upewnić się, że całkowicie przylega.

7. Czy wielu użytkowników może kontrolować jedno urządzenie?

Każde urządzenie może być kontrolowane tylko przez jedno konto.

Jeśli wielu użytkowników chce kontrolować to samo urządzenie, upewnij się, że wszyscy korzystają z tego samego konta.



Obsługa klientów

 Gwarancja: Gwarancja ograniczona do 12 miesięcy

 Wsparcie: Dożywotnie wsparcie techniczne

 Email : support@govee.com

 Site officiel : www.govee.com

 @Govee  @govee_official  @govee.official

 @Goveeofficial  @Govee.smarthome



Informacja o utylizacji i recyklingu WEEE:

Wszytkie produkty oznaczone tym symbolem są zużytym sprzętem elektrycznym i elektronicznym (WEEE) jak w dyrektywie 2012/19/UE), którego nie należy mieszać z niesortowanymi odpadami domowymi. Zamiast tego należy chronić zdrowie ludzi i środowisko, przekazując zużyty sprzęt do wyznaczonego przez rząd lub władze lokalne punktu zbiórki zużytych urządzeń elektrycznych i elektronicznych. Prawidłowa utylizacja i recykling pomogą zapobiec potencjalnym negatywnym skutkom dla środowiska i zdrowia ludzi. Aby uzyskać więcej informacji na temat lokalizacji, a także warunków takich punktów zbiórki, należy skontaktować się z instalatorem lub władzami lokalnymi.

Importer/ podmiot odpowiedzialny w UE:
BATNA Sp. z o.o., ul. Olgi Boznańskiej 3e,
42-202 Częstochowa, Polska

Instrucciones de Seguridad

Lea y siga todas las instrucciones de seguridad:

- El barras de luz no es impermeable. Evite exponerlo a salpicaduras o gotas de agua.
- La temperatura de trabajo debe estar entre -10 y 45 ° C (14 a 113 ° F).
- La fuente de luz interna del barras de luz no se puede reemplazar. Si está dañado, se debe reemplazar el barras de luz.
- No permita que los niños instalen el barras de luz solos.
- Evite instalar el barras de luz cerca de fuentes de calor.
- Los atenuadores externos no se pueden usar con el barras de luz.
- Evite instalar la bombilla cerca de fuentes potencialmente peligrosas (por ejemplo, velas, objetos llenos de líquido).

Introducción

Gracias por elegir Govee Flow Pro. La tecnología Sentido del Color de la cámara c puede capturar colores en pantalla automáticamente y luego proyectarlos en la pared. Este efecto de iluminación se sincroniza perfectamente con sus películas y mundos de juegos, brindándole una experiencia inmersiva. El barras de luz también soporte control por voz, lo que le permite iluminar su vida con las manos libres.

Lo Que Obtiene

Barra de luz	2
Caja de control	1
Cámara	1
Adaptador	1
Soporte de montaje de mesa	2
Soporte de montaje de pantalla	2
Película reflectante	8
Manual de Usuario	1
Tarjeta de Servicio	1

En un Vistazo

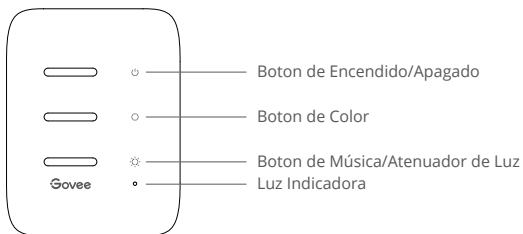

Caja de control

Boton de Encendido /Apagado	Presione para encender/apagar.
Boton de Color	Presione para ajustar el color.
Boton de Música /Atenuador de Luz	Presione para entrar en el modo de Música. Mantenga pulsado para ajustar el brillo.
Luz Indicadora	a. la luz roja indica que el dispositivo no está conectado a la red; b. la luz azul indica que el dispositivo se ha conectado correctamente a la red; c. Si no hay luz indica que el dispositivo no está encendido o no funciona correctamente.

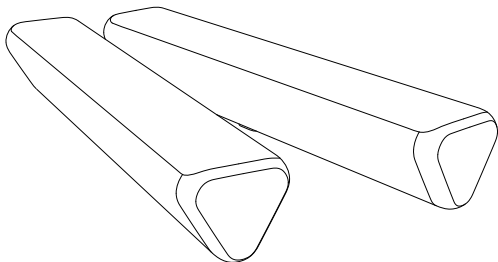

Light Bar

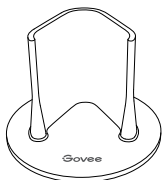

Soporte de montaje de mesa



Soporte de montaje de pantalla

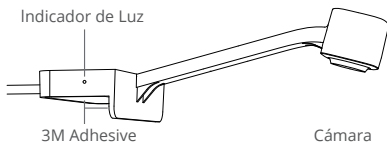

Indicador de Luz

- a. Una luz azul indica que el dispositivo está encendido.
- b. Una luz débil indica que el dispositivo no está encendido o puede estar roto.

Instalación de Su Dispositivo

- 1 Monte la barra de luz a ambos lados del escritorio o detrás de la pantalla del televisor con el soporte de montaje.

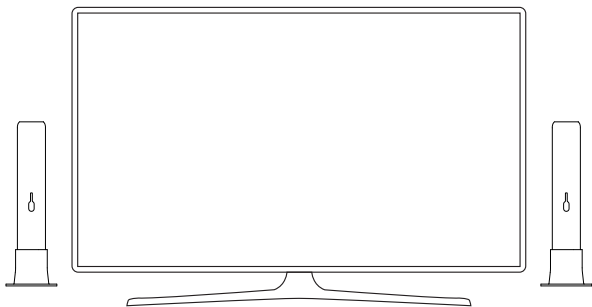

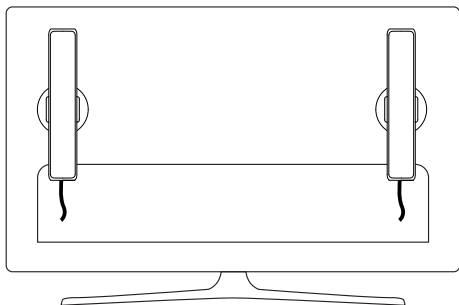

- 2 Coloque la cámara en el centro arriba o abajo de la pantalla.

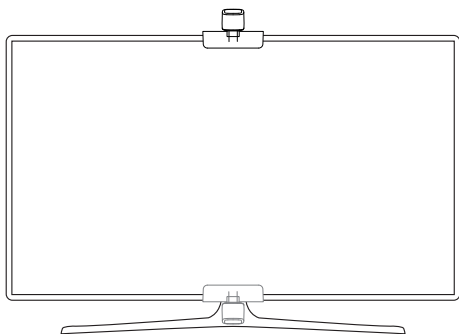

- 3 Inserte el barras de luz y el cable de la cámara (USB/Tipo C/CC) en los enchufes correspondientes de la caja de control.
- 4 Encienda el adaptador y luego conéctelo a la caja de control.
- 5 ¡Instalación completada!

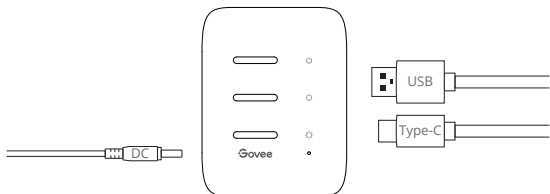

Emparejamiento de Su Dispositivo con la Aplicación Govee Home

Lo Que Necesita:

- Un enrutador WiFi compatible con las bandas de 2.4GHz y 802.11 b/g/n. 5 GHz no es compatible. Asegúrese de que su Wi-Fi funcione correctamente antes de conectarse.
- ❶ Descargue la aplicación Govee Home desde la App Store (dispositivos iOS) o Google
- ❷ Abra la aplicación, toque el icono "+" en la esquina superior derecha y busque "H6054".
- ❸ Toque el icono del dispositivo y siga las instrucciones en pantalla para completar el emparejamiento.

Calibración de la Cámara con la Aplicación Govee Home

- ❶ Monte la cámara en el centro de la pantalla.

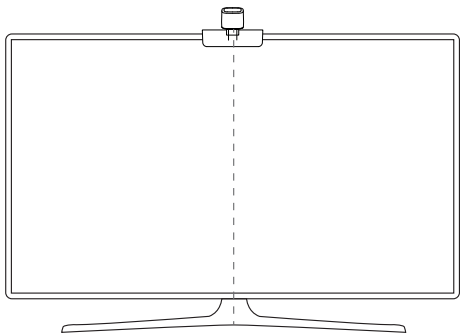

- 2 Pegue las películas reflectantes en los 7 puntos de calibración de la pantalla.

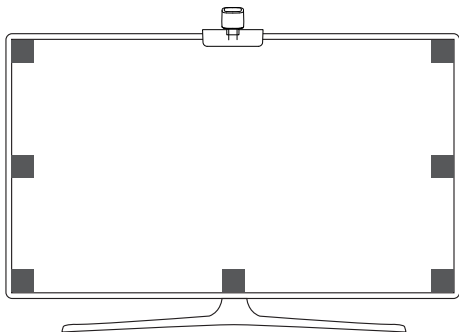

- 3 Abra la aplicación Govee Home, vaya a la página de Configuración, luego toque "Calibración". Comience la calibración siguiendo las instrucciones.

Nota:

- a. Arrastre los siete puntos de calibración a los puntos de la película reflectante.

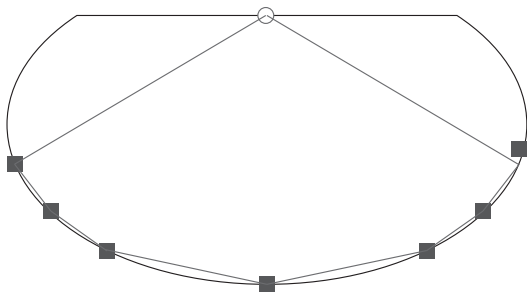

○ Cámara ■ Puntos de Posición

b. La imagen se distorsionará debajo de la cámara de ojo de pez. Asegúrese de que los puntos de calibración se elijan correctamente y que las líneas de calibración no se superpongan ni se crucen entre sí.

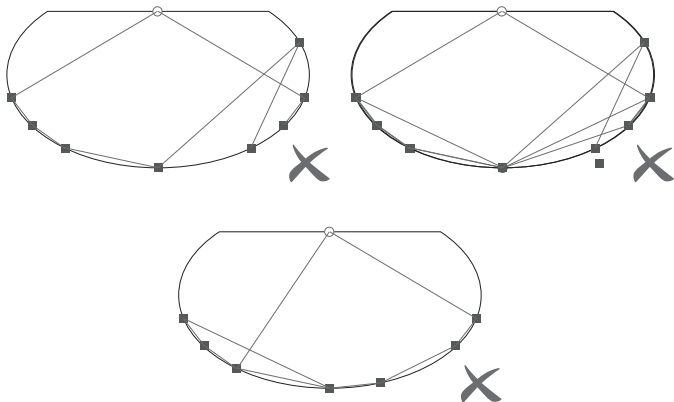

○ Cámara ■ Puntos de Posición

Especificaciones

Voltaje de Trabajo	AC 100-240V
Entrada	12V/1.5A
Lumen	400lm
Color	RGBICWW
Temperatura del Color	2200-6500K
Pixel de la Cámara	2M pixels
Temperatura de Trabajo	-10° to 45°C (14° to 113°F)

Solución de Problemas

1 Fallo en la conexión Wi-Fi

- Compruebe si la cámara está encendida. Una luz indicadora azul significa que está encendido y conectado.
- No omita el paso de conexión Wi-Fi durante la configuración. Asegúrese de ingresar el nombre y la contraseña correctos de Wi-Fi de acuerdo con las instrucciones de la aplicación.
- 5 GHz Wi-Fi no es compatible. Conecte las tiras de luces a una banda Wi-Fi de 2.4G y luego reinicie su enrutador
- Con su teléfono inteligente, verifique si la conexión Wi-Fi es estable.
- La tira de luces no son compatibles con el nombre o la contraseña de Wi-Fi. Cambie el nombre y la contraseña de Wi-Fi.
- Las tiras de luces no son compatibles con su enrutador. Intente conectar sus luces de tira a un punto de acceso de teléfono inteligente.

2 Mientras que en el modo de vídeo, el color de la luz no es consistente con los colores que aparecen en pantalla.

- Asegúrese de que no haya luces externas fuertes que afecten a la cámara.
- Asegúrese de que la cámara esté instalada en la parte superior central o inferior central de la pantalla.
- Calibre la cámara nuevamente siguiendo las instrucciones proporcionadas anteriormente.

3 Falló la calibración.

- Verifique la estabilidad de la conexión Wi-Fi. Se requiere una conexión Wi-Fi estable para una calibración exitosa.
- Siga las instrucciones de la aplicación para calibrar.

4 No se puede conectar a Alexa o al Asistente de Google.

- Asegúrese de que la conexión Wi-Fi sea estable y funcione correctamente.
- Vaya a la "Guía del usuario" en la página de configuración de la aplicación para emparejar la lámpara nuevamente.

5 El efecto de sincronización para el modo de Música no funciona correctamente.

- Asegúrese de que la caja de control esté cerca de la fuente de música, lo que ayudará a que el micrófono capte mejor los sonidos.

- 6 Los adhesivos proporcionados no se pegan bien.
 - Limpia la superficie de la pared para asegurarse de que esté seca y limpia.
 - Después de colocar la cámara o el soporte de la pantalla, presione firmemente hacia abajo varias veces para asegurarse de que se adhiera completamente.
- 7 ¿Pueden varios usuarios controlar una lámpara?
 - Cada lámpara solo puede ser controlada por una cuenta.
 - Si varios usuarios desean administrar la misma lámpara, asegúrese de que todos usen la misma cuenta.

Servicio de Atención al Cliente

 Garantía: Garantía limitada de 12 meses

 Soporte: Soporte Técnico de por Vida

 Correo Electrónico: support@govee.com

 Sitio Web Oficial: www.govee.com

 @Govee  @govee_official  @govee.official

 @Goveeofficial  @Govee.smarthome

Istruzioni di Sicurezza

Leggere e seguire tutte le istruzioni di sicurezza:

- Le barre di luce non sono impermeabile. Evitare di esporla a spruzzi o gocce d'acqua.
- La temperatura di esercizio deve essere compresa tra -10 e 45°C (da 14 a 113°F).
- La sorgente di luce interna della barra di luce non può essere sostituita. In caso di danni, la barra di luce deve essere sostituita.
- Non lasciare che i bambini installino la barra di luce da soli.
- Evitare di installare barre luminose vicino a sorgenti di calore.
- Dimmer esterni non possono essere utilizzati con la barra di luce.
- Evitare di installare la barra di luce vicino a fonti potenzialmente pericolose (ad esempio candele, oggetti pieni di liquido).

Introduction

Grazie per aver scelto Govee Flow Pro. La tecnologia della telecamera Color Sense è in grado di catturare i colori sullo schermo automaticamente, per poi proiettarli sulla parete. Questo effetto di luce si sincronizza perfettamente con i tuoi film e i mondi di gioco, offrendoti un'esperienza coinvolgente. La barra di luce supporta anche il controllo vocale, permettendoti di illuminare la tua vita a mani libere.

Quello Che Si Ottiene

Barra di Luce	2
Scatola di Controllo	1
Telecamera	1
Adattatore	1
Staffa di Montatura da Tavolo	2
Staffa di Montatura da Schermo	2
Pellicola Riflettente	8
Manuale Utente	1
Carta di Servizio	1

Panoramica

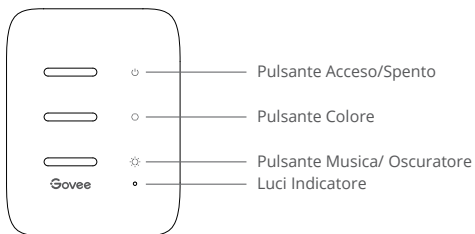

Scatola di Controllo

Pulsante Acceso/Spento	Premere per accendere / spegnere.
Pulsante Colore	Premere per regolare il colore.
Pulsante Musica/ Oscuratore	Premere per accedere alla modalità Musica. Premere a lungo per regolare la luminosità.
Luci Indicatore	a. Una luce rossa indica il dispositivo non è collegato alla rete; b. Una luce blu indica che il dispositivo è connesso alla rete; c. Nessuna luce indica che il dispositivo non è alimentato o malfunzionamento.

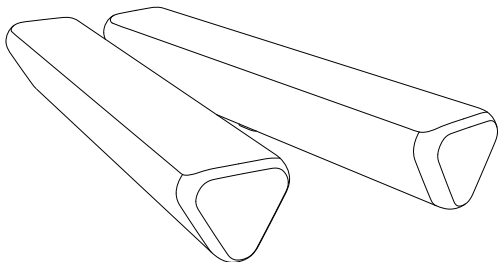

Barra di Luce

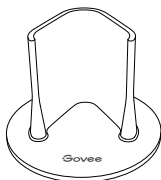

Staffa di Montatura da Tavolo



Staffa di Montatura da Schermo

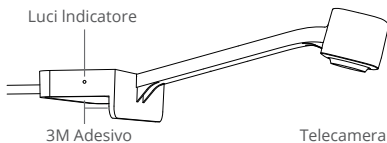

Telecamera

Luci Indicatore

- a. Una luce blu indica che la fotocamera è accesa.
- b. Una luce oscurata indica che la fotocamera non è alimentata o potrebbe essere rotta.

Installazione del Dispositivo

- 1 Montare la barra di luce su entrambi i lati del desktop o dietro lo schermo TV con la staffa di montaggio.

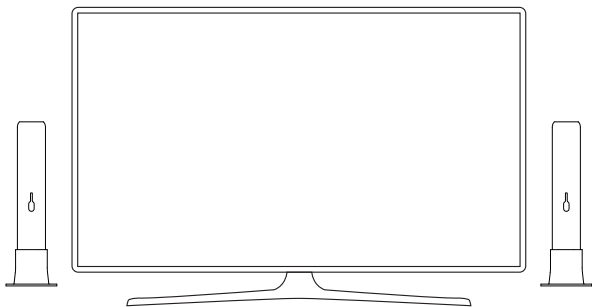

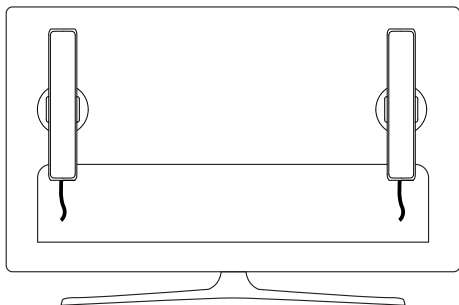

- 2 Posizionare la telecamera al centro, sopra o sotto lo schermo.

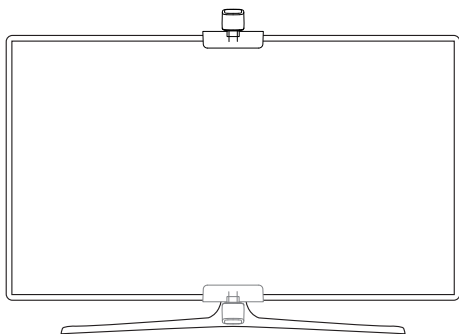

- 3 Inserire la barra di luce e il cavo della telecamera (USB/Tipo-C/DC) nelle corrispondenti prese della scatola di controllo.
- 4 Accendere l'adattatore, quindi collegarlo alla scatola di controllo.
- 5 Installazione completata!

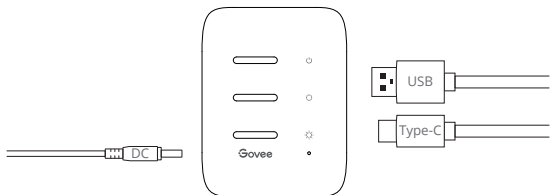

Collegare il Dispositivo con l'app Govee Home

Quello Che Ti Serve:

- Un router Wi-Fi che supporta le bande 2.4GHz e 802.11 b / g / n; La banda a 5 GHz non è supportata. Si prega di assicurarsi che il Wi-Fi funziona correttamente prima di collegare.
- 1 Scarica l'app Govee Home dall'App Store (dispositivi iOS) o da Google Play (dispositivi Android).
 - 2 Apri l'app, tocca l'icona "+" nell'angolo in alto a destra e cerca "H6054".
 - 3 Tocca l'icona del dispositivo e segui le istruzioni sullo schermo per completare l'accoppiamento.

Calibrazione della Telecamera con l'app Govee Home

- 1 Montare la Telecamera al centro dello schermo.

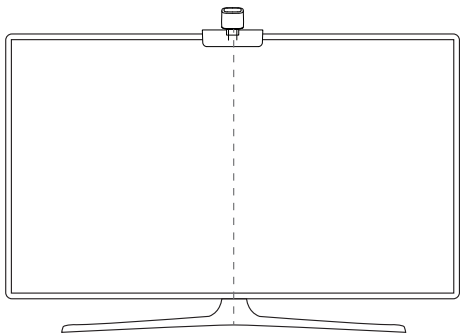

- 2 Applicare le pellicole riflettenti ai 7 punti di calibrazione sullo schermo.

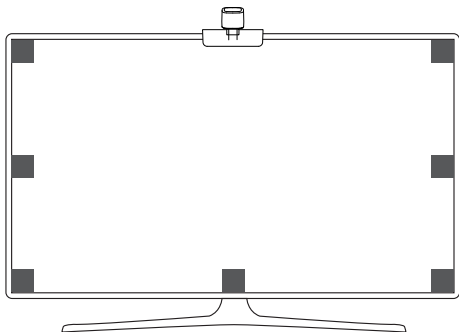

- 3 Apri l'app Govee Home, vai alla pagina Impostazioni, quindi tocca "Calibrazione". Inizia la calibrazione seguendo le istruzioni.

Nota:

- a. Trascina i sette punti di calibrazione sui punti della pellicola riflettente.

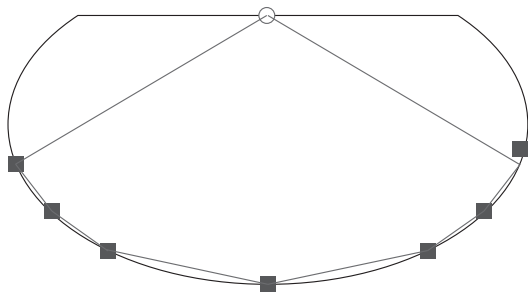

○ Telecamera ■ Punti di Posizione

b. L'immagine sarà distorta sotto la fotocamera fisheye. Verificare che i punti di calibrazione siano scelti correttamente e che le linee di calibrazione non si sovrappongano o si incrociano.

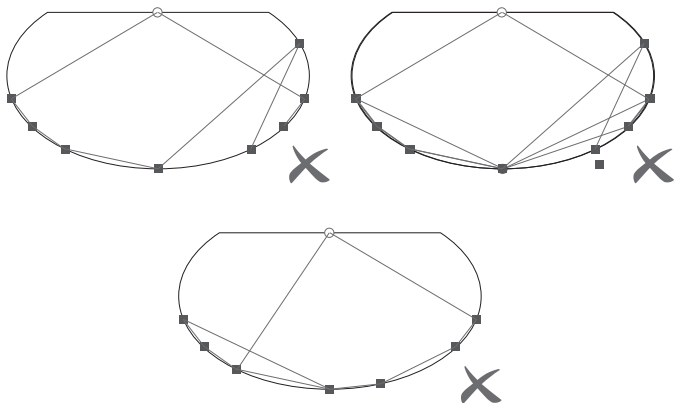

○ Telecamera ■ Punti di Posizione

Specificazioni

Voltaggio di Esercizio	AC 100-240V
Input	12V/1.5A
Lumen	400lm
Colore	RGBICWW
Temperatura di Colore	2200-6500K
Telecamera Pixel	2M pixels
Temperatura di Esercizio	-10° to 45°C (14° to 113°F)

Risoluzione dei Problemi

1 Errore di connessione Wi-Fi.

- Controllare se la telecamera è accesa. Una luce di indicazione blu significa che è accesa e collegata.
- Non saltare i passaggi di connessione Wi-Fi durante la configurazione. Assicurati di inserire il nome Wi-Fi e la password corretti seguendo le istruzioni app.
- Il Wi-Fi a 5 GHz non è supportato. Collega la striscia di LED per una band 2.4G Wi-Fi quindi riavvia il router.
- Con il tuo smartphone, verifica se la connessione Wi-Fi è stabile.
- La barra di luce non è compatibile con il nome o la password Wi-Fi. Modifica il nome e la password del Wi-Fi.
- La barra di luce non è compatibile con il tuo router. Prova a collegare la tua striscia LED a un hotspot dello smartphone.

2 In modalità video, il colore della luce non è coerente con i colori sullo schermo.

- Assicurarsi che non ci siano forti luci esterne che influenzano la telecamera.
- Assicurarsi che la telecamera sia installata al centro superiore o inferiore dello schermo.
- Calibrare nuovamente la telecamera seguendo le istruzioni fornite in precedenza.

3 Calibrazione fallita.

- Controllare la stabilità della connessione Wi-Fi. Per una calibrazione riuscita è necessaria una connessione Wi-Fi stabile.
- Seguire le istruzioni dell'app per la calibrazione.

4 Impossibile connettersi con Alexa o Google Assistant.

- Assicuratevi che la connessione Wi-Fi sia stabile e funzioni correttamente.
- Andare alla " Manuale d'uso" nella pagina delle impostazioni dell'app per accoppiare di nuovo la barra di luce.

5 L'effetto di sincronizzazione per la modalità Musica non funziona correttamente.

- Assicurarsi che la scatola di controllo sia vicina alla sorgente di musica, che aiuterà il microfono a captare meglio i suoni.

- 6 Gli adesivi in dotazione non si attaccano bene.
- Pulire la superficie della parete per assicurarsi che sia asciutta e pulita.
 - Dopo aver attaccato il supporto della telecamera o dello schermo, premere più volte con forza per assicurarsi che si attacchi completamente.
- 7 È possibile controllare una lampada da parte di più utenti?
- Ogni barra di luce può essere controllata da un solo account.
 - Se multipli utenti desiderano gestire la barra di luce, assicurarsi che tutti loro utilizzino lo stesso account.

Servizio clienti

 Garanzia: Garanzia limitata di 12 mesi

 Supporto: Supporto tecnico a vita

 Email: support@govee.com

 Sito web ufficiale: www.govee.com

 @Govee  @govee_official  @govee.official



 @Goveeofficial  @Govee.smarthome

Compliance Information

EU Compliance Statement:

Shenzhen Intellirocks Tech Co. Ltd. hereby declares that this device is in compliance with the essential requirements and other relevant provisions of the Directive 2014/53/EU.



A copy of the EU Declaration of Conformity is available online at www.govee.com/
EU contact address:

  BellaCocool GmbH (E-mail: info@bellacocool.de)
Pettenkoferstraße 18, 10247 Berlin, Germany

EU-Compliance:

Hiermit erklärt Shenzhen Intellirocks Tech Co. Ltd., dass dieses Gerät den wesentlichen Anforderungen und anderen einschlägigen Bestimmungen der EU-Richtlinie 2014/53/EU entspricht.



Eine Kopie der EU-Konformitätserklärung finden Sie online auf www.govee.com/
Kontaktadresse innerhalb der EU:

  BellaCocool GmbH (E-mail: info@bellacocool.de)
Pettenkoferstraße 18, 10247 Berlin, Germany

Déclaration de conformité UE:

Par la présente, Shenzhen Intellirocks Tech Co. Ltd. déclare que cet appareil est conforme aux principales exigences et autres clauses pertinentes de la directive européenne 2014/53/EU.



Une copie de la déclaration de conformité UE est disponible sur le site www.govee.com/
Adresse de contact pour l'UE :

  BellaCocool GmbH (E-mail: info@bellacocool.de)
Pettenkoferstraße 18, 10247 Berlin, Germany

Declaración de cumplimiento UE:

Shenzhen Intellirocks Tech Co. Ltd. por la presente declara que este dispositivo cumple los requisitos básicos y el resto de provisiones relevantes de la Directiva 2014/53/EU.

Hay disponible online una copia de la Declaración de conformidad UE en www.govee.com/
Dirección de contacto de la UE:



  BellaCocool GmbH (E-mail: info@bellacocool.de)
Pettenkoferstraße 18, 10247 Berlin, Germany

Dichiarazione di conformità UE:

Shenzhen Intellirocks Tech Co. Ltd. dichiara che il presente dispositivo è conforme ai requisiti essenziali e alle altre disposizioni rilevanti della direttiva 2014/53/EU.

Una copia della dichiarazione di conformità UE è disponibile online all'indirizzo Web www.govee.com/

Indirizzo di contatto UE:

  BellaCocool GmbH (E-mail: info@bellacocool.de)
Pettenkoferstraße 18, 10247 Berlin, Germany

UK Compliance Statement:

Shenzhen Intellirocks Tech Co., Ltd. hereby declares that this device is in compliance with the essential requirements and other relevant provisions of the Radio Equipment Regulations 2017
A copy of the UK Declaration of Conformity is available online at www.govee.com/

	Bluetooth®	Wi-Fi
Frequency	2.4GHz	2.4GHz
Maximum Power	< 6dBm	< 15dBm



Environmentally friendly disposal

Old electrical appliances must not be disposed of together with the residual waste, but have to be disposed of separately. The disposal at the communal collecting point via private persons is for free. The owner of old appliances is responsible to bring the appliances to these collecting points or to similar collection points. With this little personal effort, you contribute to recycle valuable raw materials and the treatment of toxic substances.

Umweltfreundliche Entsorgung

Elektro-Altgeräte dürfen nicht mit gewöhnlichem Abfall entsorgt werden und müssen separat entsorgt werden. Die Entsorgung an kommunalen Sammelstellen ist für Privatpersonen kostenlos. Die Eigentümer der Altgeräte sind für den Transport zu den Sammelstellen verantwortlich. Durch diesen geringen Aufwand können Sie zur Wiederverwertung von wertvollen Rohmaterialien beitragen und dafür sorgen, dass umweltschädliche und giftige Substanzen ordnungsgemäß unschädlich gemacht werden.

Mise au rebut écologique

Les appareils électriques usagés ne doivent pas être éliminés avec les déchets résiduels. Ils doivent être éliminés séparément. La mise au rebut au point de collecte municipal par l'intermédiaire de particuliers est gratuite. Il incombe au propriétaire des appareils usagés de les apporter à ces points de collecte ou à des points de collecte similaires. Avec ce petit effort personnel, vous contribuez au recyclage de matières premières précieuses et au traitement des substances toxiques.

Tratamiento de residuos responsable con el medio ambiente

Los aparatos eléctricos viejos no pueden desecharse junto con los residuos orgánicos, sino que deben ser desechados por separado. Existen puntos limpios donde los ciudadanos pueden dejar estos aparatos gratis. El propietario de los aparatos viejos es responsable de llevarlos a estos puntos limpios o similares puntos de recogida. Con este pequeño esfuerzo estás contribuyendo a reciclar valiosas materias primas y al tratamiento de residuos tóxicos.

Smaltimento ecologico

I vecchi dispositivi elettrici non devono essere smaltiti insieme ai rifiuti residui, ma devono essere smaltiti separatamente. Lo smaltimento da parte di soggetti privati presso i punti di raccolta pubblici è gratis. È responsabilità del proprietario dei vecchi dispositivi portarli presso tali punti di raccolta o punti di raccolta analoghi. Grazie a questo piccolo impegno personale contribuirete al riciclo di materie prime preziose e al corretto trattamento di sostanze tossiche.

For ambience lighting only. Not for illumination.

This device uses a non-replaceable light source. When the light source reaches the end of its life cycle, this device should be replaced.

The light source or separate control gear is not intended for use in other applications.

Nur für Ambientebeleuchtung. Nicht zur Beleuchtung. Dieses Gerät verwendet eine nicht austauschbare Lichtquelle. Wenn die Lichtquelle das Ende ihres Lebenszyklus erreicht, sollte dieses Gerät ersetzt werden.

Die Lichtquelle oder das separate Betriebsgerät sind nicht für andere Anwendungen bestimmt.

Solo para iluminación de ambiente. No para la iluminación.

Este dispositivo utiliza una fuente de luz no reemplazable. Cuando la fuente de luz llegue al final de su ciclo de vida, debe sustituir este dispositivo.
La fuente de luz o el equipo de control separado no está destinado a ser utilizado en otras aplicaciones.

Seulement pour un éclairage d'ambiance. Pas pour l'éclairage quotidien.

Cet appareil utilise une source lumineuse non remplaçable. Lorsque la source lumineuse atteint la fin de son cycle de vie, cet appareil doit être remplacé.
La source lumineuse ou l'appareillage de commande séparé ne convient pas à d'autres applications.

Solo per l'illuminazione dell'atmosfera. Non per illuminare.

Questo dispositivo utilizza una sorgente luminosa non sostituibile. Quando la sorgente luminosa raggiunge la fine del suo ciclo di vita, questo dispositivo deve essere sostituito.
La sorgente luminosa o l'alimentatore separato non è destinato all'uso in altre applicazioni.

FCC and ISED Canada Statement

This device complies with Part 15 of the FCC Rules and Industry Canada licence-exempt RSS standard(s). Operation is subject to the following two conditions:

(1) This device may not cause harmful interference, and (2) This device must accept any interference received, including interference that may cause undesired operation.

Warning: Changes or modifications not expressly approved by the party responsible for compliance could void the user's authority to operate the equipment.

Le présent appareil est conforme aux CNR d'Industrie Canada applicables aux appareils radio exempts de licence. L'exploitation est autorisée aux deux conditions suivantes :

(1) l'appareil ne doit pas produire de brouillage, et

(2) l'utilisateur de l'appareil doit accepter tout brouillage radioélectrique subi, même si le brouillage est susceptible d'en compromettre le fonctionnement."

NOTE: This equipment has been tested and found to comply with the limits for a Class B digital device, pursuant to Part 15 of the FCC Rules.

These limits are designed to provide reasonable protection against harmful interference in a residential installation. This equipment generates uses and can radiate radio frequency energy and, if not installed and used in accordance with the instructions, may cause harmful interference to radio communications. However, there is no guarantee that interference will not occur in a particular installation. If this equipment does cause harmful interference to radio or television reception, which can be determined by turning the equipment off and on, the user is encouraged to try to correct the interference by one or more of the following measures:

1. Reorient or relocate the receiving antenna.
2. Increase the separation between the equipment and receiver.
3. Connect the equipment into an outlet on a circuit different from that to which the receiver is connected.
4. Consult the dealer or an experienced radio/TV technician for help.

FCC and IC Radiation Exposure Statement

This equipment complies with FCC and IC radiation exposure limits set forth for an uncontrolled environment. This equipment should be installed and operated with minimum distance 20cm between the radiator & your body.

la distance entre l'utilisation et l'appareil ne doit pas être inférieure à 20 cm.

This Class B digital apparatus complies with Canadian ICES-005.
Cet appareil numérique de la classe B est conforme à la norme NMB-005 du Canada.

Responsible party :

Name: GOVEE MOMENTS(US) TRADING LIMITED

Address: 13013 WESTERN AVE STE 5 BLUE ISLAND IL 60406-2448

Email: support@govee.com

Contact information: <https://www.govee.com/support>



FOR INDOOR USE ONLY

NUR FÜR DEN INNENGEBRAUCH

POUR UNE UTILISATION EN INTÉRIEUR UNIQUEMENT

SÓLO PARA USO EN INTERIORES

SOLO PER USO INTERNO

The Bluetooth® word mark and logos are registered trademarks owned by Bluetooth SIG, Inc. and any use of such marks by Shenzhen Intellirocks Tech. Co., Ltd. is under license.

Govee is a trademark of Shenzhen Intellirocks Tech Co., Ltd.

Copyright ©2021 Shenzhen Intellirocks Tech Co., Ltd. All Rights Reserved.



Govee Home App

For FAQs and more information,
please visit: www.govee.com